

FLT 14 I	SCARICATORE DI CONDENSA A GALLEGGIANTE	PN16
		dal Ø1/2" al Ø3/4" dal DN15 al DN20

DESCRIZIONE

Gli scaricatori di condensa a galleggiante FLT 14I (apertura aria integrale) con elemento termostatico incorporato sono adatti per tutti i tipi di sistemi a vapore a bassa e alta pressione. Applicazioni tipiche comprendono unità di riscaldamento, scambiatori di calori, essiccatori, recipienti coperti e tutte le applicazioni dove lo scarico continuo è essenziale.

PRINCIPALI CARATTERISTICHE

Scarico modulante.
Scarico di condensa alla temperatura del vapore.
Insensibile a improvvisi e ampi carichi di condensa e a cambi di pressione.
Eccellente scarico dell'aria e degli incondensabili attraverso l'elemento termostatico.

USO

Vapore saturo e surriscaldato.

MODELLI DISPONIBILI

FLT14I -4.5 (press. esercizio 4.5bar)
FLT14I -10 (press. esercizio 10bar)
FLT14I-14 (press. esercizio 14bar)

CONNESSIONI

Filettate femmine ISO 7/1 Rp (BS21).
Flangiate DIN.

INSTALLAZIONE

Installazione standard:
orizzontale con flusso da destra a sinistra FLT.
FLT14I (R-L)
Su richiesta:
installazione orizzontale con flusso da sinistra a destra (L-R)
Installazione verticale con flusso dall'alto verso il basso (V)

COME ORDINARE

Es.: Scaricatore a galleggiante FLT14I-14 Ø1/2".

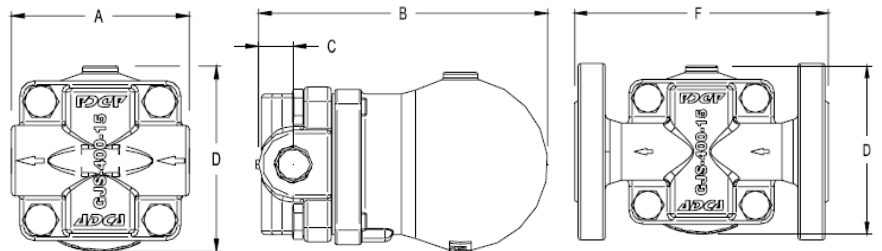
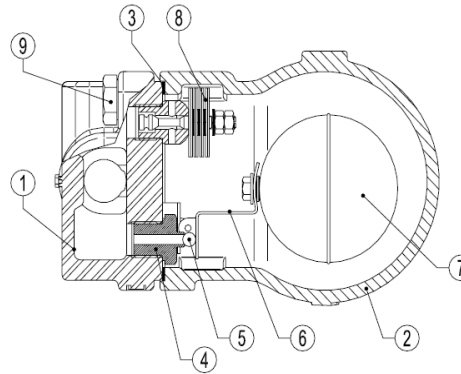

POS	DESCRIZIONE	MATERIALE
1	CORPO	CF8M / 1.4408
2	COPERCHIO	CF8M / 1.4408
3*	GUARNIZIONE	INOX / GRAFITE
4*	SEDE	AISI410 / 1.4006
5*	VALVOLA	AISI440C / 1.4125
6*	LEVA	AISI304 / 1.4301
7*	GALLEGGIANTE	AISI304 / 1.4301
8*	ELIMINATORE D'ARIA	INOX (BIMETALLO)
9	VITI	INOX / A2-70

* PARTI DI RICAMBIO DISPONIBILI

PRESSIONE MASSIMA		TEMPERATURA MASSIMA	
di progetto	di lavoro	di progetto	di lavoro
16 bar	14 bar	300 °C	198 °C

DN	CONNESSIONI FILETTATE				CON FLANGE	
	A (mm)	B (mm)	C (mm)	D (mm)	PESO (kg)	PESO (kg)
15	95	160	23	100	3.5	5
20	95	160	23	100	3.5	5,5

MOD.	DIAM.	CAPACITÀ DEL FLUSSO (in kg/h)												
		PRESSIONE DIFFERENZIALE (bar)												
		0.5	1	1.5	2	3	4.5	6	7	8	9	10	12	14
FLT14I-4.5	1/2" - 3/4"	200	280	320	360	400	495							
FLT14I-10	1/2" - 3/4"	110	140	175	190	230	280	300	330	350	390	405		
FLT14I-14	1/2" - 3/4"	70	100	120	140	155	190	210	220	225	230	260	280	300

Fattore di scurezza raccomandato: 1) servizio continuo x1.2 / x1.5 2) servizio discontinuo x2 / x3.